

Werkstoff: PVC / PPs / PP / PE

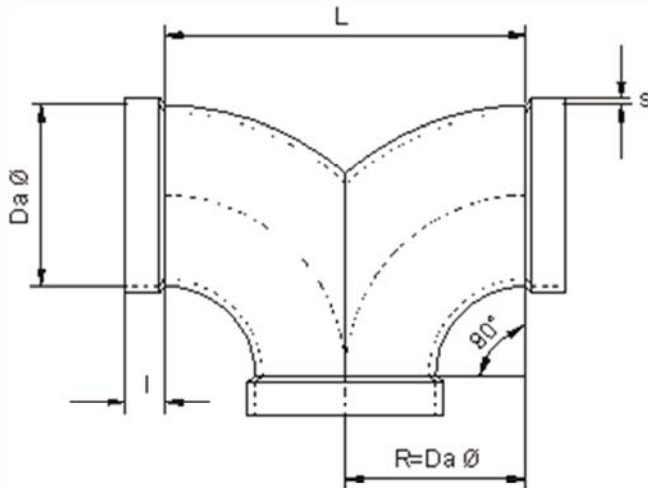

Zeta-Beiwert = 0,25

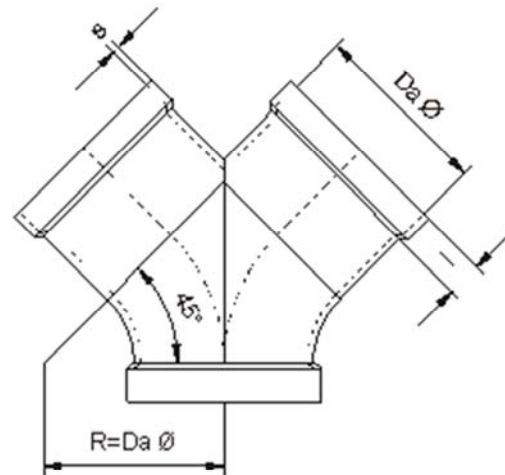

Zeta-Beiwert = 0,15

Da Ø	L	I	Toleranzen		Wandstärke s	
			PVC	PPs/PP/PE	PVC	PPs/PP/PE
50	150	40	+ 0,3	+ 0,7	1,8	3,0
63	150	40	+ 0,3	+ 0,7	1,8	3,0
75	150	40	+ 0,3	+ 0,7	1,8	3,0
90	180	40	+ 0,3	+ 0,9	1,8	3,0
110	220	40	+ 0,3	+ 1,0	1,8	3,0
125	250	40	+ 0,3	+ 1,2	1,8	3,0
140	280	40	+ 0,4	+ 1,3	1,8	3,0
160	320	40	+ 0,4	+ 1,5	1,8	3,0
180	360	40	+ 0,4	+ 1,7	1,8	3,0
200	400	40	+ 0,4	+ 1,8	1,8	3,0
225	450	40	+ 0,5	+ 1,9	1,8	3,5
250	500	40	+ 0,5	+ 2,0	2,0	3,5
280	560	50	+ 0,6	+ 2,2	2,3	3,5
315	630	50	+ 0,6	+ 2,4	2,5	4,0
355	710	50	+ 0,7	+ 2,7	2,9	4,0
400	800	50	+ 0,7	+ 3,0	3,2	4,5
450	900	60	+ 0,8	+ 3,5	3,6	5,5
500	1000	60	+ 0,9	+ 4,0	4,0	6,5
560	1120	60		+ 4,5	4,0	6,0
600	1200	80	+ 1,0	+ 4,5	5,0	6,0

ab Da Ø 630 auf Anfrage

alle Maße in mm
Änderungen vorbehalten